



GESCHICHTE

Kaare Klint entwarf den Safari Chair im Jahr 1933, nachdem er in einem Afrika-Reiseführer ein Bild vom Stuhl eines britischen Offiziers gesehen hatte.

Die ersten Modelle des Sessels wurden von Kaare Klints Kollegen erworben - u.a. von Arne Jacobsen -, die das Potenzial dieses schlichten und funktionalen Stils sofort erkannten.

Der Safari Chair ist das bekannteste und meistverkaufte Möbel von Kaare Klint. Seit seiner Einführung im Jahr 1933 wurden mehr als 100.000 Stück verkauft.

BESCHREIBUNG

Der von Kaare Klint entworfene Safari Chair zählt zu den weltweit ersten "build-it-yourself" Möbeln.

Er wird zerlegt in einem kleinen Karton geliefert und lässt sich problemlos ohne Werkzeug auf- und abbauen.

Durch die flexible Konstruktion passt sich der Stuhl den Bodenbedingungen und dem Nutzer an.

Aufgrund des einfachen Gestaltungsprinzips können im Bedarfsfall Stangen, Sitzfläche, Riemen, Schrauben, Bezüge und Sitzkissen ersetzt werden.

Zu dem Safari Chair ist eine jeweils passende, auf dem gleichen schlichten Konstruktionsprinzip beruhende Fußablage erhältlich.

Der Stuhl ist in geöltem Eschenholz in heller oder dunkler (geräuchert) Ausführung erhältlich. Bei den Bezügen kann zwischen Tuch (4 Farben) oder Kuhfell gewählt werden. Die Riemen der Armlehnen sind in Sattelleder oder Kuhfell erhältlich.

Das Sitzkissen kann mit oder ohne Knöpfe geliefert werden.

DER DESIGNER

Kaare Klint (1888 -1954), der Gestalter von Designklassikern wie dem Safari Chair und dem Faaborg Chair, wird weithin als Begründer des dänischen Möbeldesign angesehen. Als Sohn des Architekten Peder Vilhelm kam Klint bereits früh mit Architektur in Berührung, doch es waren hauptsächlich seine Entwürfe im Bereich Möbeldesign, mit denen er sich innerhalb der dänischen Architekturszene einen Namen machen sollte.

Kaare Klint wurde 1888 in Frederiksberg geboren. Im Jahr 1914 entwarf er seine ersten Möbel für das Faaborg Museum. Von Beginn an zeichneten sich seine Möbel durch die harmonische Kombination von Form und Material aus, wobei seine Entwürfe oft durch Stile früherer Epochen oder anderer Kulturen inspiriert waren. Kaare Klint war Mitbegründer des Fachbereichs für Möbeldesign an der Königlichen Akademie der

Künste und wurde im Jahr 1924 zum Professor ernannt. In dieser Funktion lehrte und inspirierte er viele bekannte dänische Möbeldesigner, die sich später als Wegbereiter der Blütezeit des dänischen Design (1945 - 1975) einen Namen machen sollten.

Er gründete auch den Fachbereich für Möbel- und Raumgestaltung an der Königlichen Akademie der

Künste, wo er für seine radikal neuen Lehmethoden bekannt wurde. Er erwartete von seinen Studenten, dass sie in der Konzeptphase gründliche Analysen auszuführen und ihre Entwürfe von innen nach außen hin entwickelten, wobei dem äußeren Stil weniger Bedeutung zugemessen werden sollte als der funktionalen Analyse, der Materialwahl und der Verarbeitung.

Sein Einfluss führte zu einer grundlegenden Erneuerung des dänischen Möbeldesign. Er verlangte klare und logische Strukturen ohne oberflächliche Dekoration. Ihm ging es um ehrliche, klare Linien, die besten Materialien und authentische Handwerkskunst.

VARIANTEN UND MASSE

UMWELTSCHUTZ INFORMATIONEN

Bei Carl Hansen & Søn wird "Nachhaltigkeit" groß geschrieben

Gutes Design unter Verwendung natürlicher Materialien wie Holz hat die Menschen schon immer und unabhängig von den jeweils vorherrschenden Moden fasziniert. Bei Carl Hansen & Søn sind wir davon überzeugt, dass diese Faszination einer der Gründe für den großen Erfolg unserer Möbel ist, und deshalb nehmen wir das Thema Nachhaltigkeit im Zusammenhang mit den für unsere Produkte verwendeten Rohstoffen sehr ernst.

Wir sind ständig darum bemüht, sowohl unsere Produktionsmethoden als auch Logistik und Vertrieb kontinuierlich im Sinne eines schonenden Umgangs mit knappen natürlichen Ressourcen zu verbessern.

Wir beziehen unser Holz ausschließlich aus nachhaltig bewirtschafteten Wäldern. Alle verwendeten Hölzer unterliegen der EUTR 2013 Regulierung, der dänischen Forstgesetze und geltenden internationalen Zertifikaten. Der Großteil des von uns verwendeten Eichen-, Buchen- und Eschenholzes kommt aus dänischen Wäldern, die gemäß der im nationalen dänischen Forstprogramm festgelegten Prinzipien bewirtschaftet werden. Der übrige Teil des Holzes kommt aus Wäldern, die in anderen europäischen Ländern liegen und nach ähnlichen Grundsätzen bewirtschaftet werden. Walnuss- und Kirschholz wird aus nordamerikanischen Wäldern bezogen.

Obwohl wir stets darum bemüht sind, jedes noch so kleine Stück dieser edlen Hölzer in der Produktion zu verwenden, lässt sich eine gewisse Menge an Verschnitt nicht vermeiden. Diese Reste werden bei der Herstellung anderer Produkte eingesetzt oder in Fernheizkraftwerken recycled.

ANSPRECHPARTNER

EUROPA

Carl Hansen & Søn A/S

Hylkedamvej 77-79
Bygning 2
DK 5591 Gelsted
Denmark

Tel: +45 66 12 14 04
Fax: +45 65 91 60 04
info@carlhansen.com

Carl Hansen & Søn Flagship Store

Bredgade 21
1260 København K
Denmark

Phone: +45 64 47 23 60
retail@carlhansen.dk

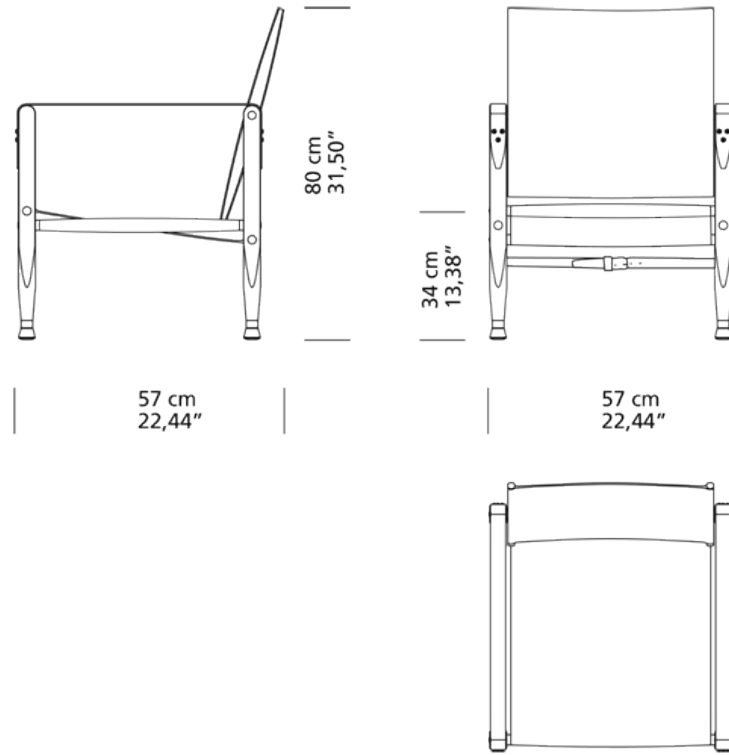

Oak and ash have a clearly visible wood structure when painted. Beech has minimal structure when painted. Oak is available only in black (NCS S9000-N).

TESTS UND CERTIFIKATE

All tests and certificates are available on request.